



SVENSSON INDUSTRIAL HIT AMT870 Эллиптический тренажер



Цена: 329 990 руб.

Склад: Москва - В наличии 

НIT AMT870 от Svensson Industrial - уникальный инновационный продукт, объединяющий в себе функции нескольких типов тренажеров. По сути это адаптивный тренажер, построенный на технологии плавающих педалей. Уникальность тренажера состоит в том, что пользователь сам выбирает траекторию, а не двигается по изначально заданной. НIT AMT870 дает полную свободу настройки движения педалей под себя, ограничивая пользователя лишь максимальной длиной и высотой шага (92 и 28 см соответственно). Тем не менее, стоит выделить 6 основных упражнений, которые можно выполнить на этом тренажере:

1. Переднеприводный эллипс. Амплитуда движения представляет собой вытянутый в горизонтальную плоскость овал.
2. Раннер. По траектории это гибрид эллипса и беговой дорожки. В отличие от классического эллипса, овал не такой вытянутый. Больше нагружаются передние мышцы ног, создается эффект подъема в горку. Такая амплитуда, помноженная на свободу движений, является отличным упражнением для бегунов.
3. Air Walker. Педали перемещаются по горизонтали по небольшой дугообразной траектории. По сути это имитация классического лыжного шага.
4. Степпер. Движение педалей вверх-вниз, все как у классического степпера. За счет прицельной бомбардировки мышц бедер и ягодиц это упражнение больше популярно у женщин.
5. Климбер (эскалатор). Движение по овалу по диагонали с наклоном вперед. Говоря проще, имитация подъема по лестнице. Отличное высокоэффективное упражнение, загружающее массу различных мышц и обеспечивающее прекрасную кардио нагрузку.
6. Велосипед. Траектория движения педалей по кругу.

В общем, основное преимущество НIT AMT870 - многозадачность. Это отличное решение для клубов, поскольку позволяет избежать ситуаций, когда у одного из типов кардио оборудования скапливается очередь, а другие остаются незанятыми. При этом НIT AMT870 отлично справляется со всеми упражнениями. Это не тот случай, когда в одно изделие упаковывается несколько решений, и ни одно из них нормально не работает. Инженеры Jörgen Svensson гарантируют, что каждый пользователь почувствует всю эффективность тренажера и останется удовлетворенным. Единственно, что иногда требует этот тренажер - это небольшой инструктаж со стороны тренера тем пользователям, которые до этого не имели опыта тренировок на таком типе оборудования. Как правило, пары минут хватает и дальше пользователь занимается самостоятельно, раскрывая для себя все грани этого удивительного тренажера.

Для корпоративных залов и студий преимущества многозадачности НIT AMT870 становятся еще более выраженными. Кроме этого, тренажер подчеркивает технологичность и уникальность предлагаемых услуг. Безусловно, это также отличный универсальный аппарат для домашнего применения. Единственным препятствием для приобретения здесь, пожалуй, является только цена.

Также следует обратить внимание на то, что НIT AMT 870 компактен в своих размерах. В рабочем режиме, с учетом максимальных выносов педалей и рукояток, длина тренажера составляет 224 см. Это важно как для коммерческих заказчиков, где необходимо максимально эффективно использовать единицу площади, так и для домашних условий.

Помимо вышесказанного, AMT870 обладает массой различных преимуществ. К примеру, сюда относится индукционная система нагружения (индукционный тормоз). На сегодняшний день это наиболее совершенная система нагрузки у вело- и эллиптических тренажеров. Торможение маховика происходит за счет магнитного поля, которое создается катушкой с поданным на неё электрическим током, расположенной в непосредственной близости от маховика. При увеличении силы тока в проводах катушки возрастает сила магнитного поля, и наоборот - при уменьшении силы тока поле ослабевает, за счет чего и происходит изменение нагрузки. Преимущества индукционного тормоза следующие. Во-первых, число взаимодействующих трущихся элементов сведено к минимуму, поэтому и общая надежность системы гораздо выше. Во-вторых, ход тренажера гораздо мягче и плавнее, уровень шума при этом ниже тренажеров с иной системой нагружения. В-четвертых, индукционный тормоз зачастую работает в связки с генератором. Поэтому НIT AMT870 не требуется подключение к сети. Дисплеи консоли прекрасно справляются со своими функциями и активны в течении 1 минуты после остановки педалирования.

Сама консоль представлена основным LED дисплеем и 4 дополнительными буквенно-цифровыми LCD экранами. Это классическая компоновка профессиональных консолей, сочетающая в себе надежность и простоту восприятия информации для пользователя. В программный пакет входят несколько предустановленных программ - долина, холмы, "качели" и интервалы. Для тренировок с контролем пульса существуют 2 пульсозависимые программы (65% и 85% от максимального пульса). Для точного определения пульса и просто комфортной тренировки в компьютер встроен высокоточный беспроводной телеметрический приемник (для считывания частоты сердечного ритма рекомендован нагрудный ремень-передатчик Polar T34).

Назначение	профессиональное
Тип рамы	особопрочная Ultra Heavy Gauge Steel
Профиль рамы	антикоррозийная обработка, покраска в один слой
Тип пластика	АБС-пластик из исходного сырья
Регулировка угла наклона	адаптивная
Система амортизации	нет
Система нагружения	электромагнитная (индукционный тормоз Induction Brake)
Кол-во уровней нагрузки	20 (40-300 ватт)
Маховик	30 кг (инерционный вес)
Тип сочленений	подшипники (SKF, Швеция)
Педальный узел	адаптивный передний привод с технологией плавающих педалей
Педали	антискользкие, увеличенного размера
Расстояние между педалями	8 см (супермалый Q-Фактор E.S.Q.F.™)
Длина шага	0 - 92 см
Измерение пульса	сенсорные датчики, беспроводной Polar™ совместимый приемник (рекомендован Polar™ T34)
Консоль	LED дисплей + 4-х оконный LCD дисплей
Показания консоли	профиль программ, время, дистанция, скорость, калории, обороты в мин., пульс, Ватты
Общее количество программ	11
Тренировочные программы	случайная, интервальная, долина, холм, "качели",
Пульсозависимые программы	2 (65%, 85% от целевого пульса)
Пользовательские программы	4
Ватт-программы	1
Ручной режим	есть
Мультимедиа	нет
Разъемы	нет
Интеграционные технологии	нет
Интернет	нет
Язык(и) интерфейса	английский
Вентилятор	однофазный
Подставка под планшет	есть
Зарядка смартфона	нет
Транспортировочные ролики	есть
Компенсаторы неровностей пола	есть
Складывание	нет
Размер в сложенном виде (Д*Ш*В)	нет
Размер в рабочем состоянии (Д*Ш*В)	224*96*178 см
Упаковка	1 коробка (прочный пресованный картон и пенопластовые формы)
Габариты	84*78*148 см
Объем	0.9642 куб. м
Вес нетто	142 кг
Вес брутто	160 кг
Макс. вес пользователя	200 кг
Питание	не требует подключения к сети (встроенный генератор)
Энергосбережение	есть
Производитель	Jörgen Svensson, Швеция
Страна изготовления	Тайвань

Теги: [Профессиональные эллиптические тренажеры](#), [Эллиптические тренажеры Svensson Industrial](#)



ДИСПЛЕЙ ПРОФЕССИОНАЛЬНОГО УРОВНЯ



АДАПТИВНАЯ ДЛИНА ШАГА (ДО 92 СМ)

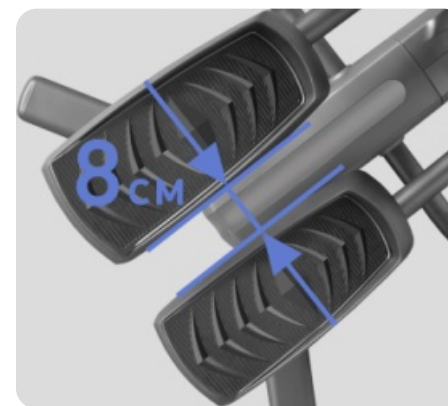

СУПЕРМАЛЫЙ Q-ФАКТОР E.S.Q.F.™ (8 СМ)



АНТИСКОЛЬЗЯЩИЕ ПЕДАЛИ УВЕЛИЧЕННОГО
РАЗМЕРА



КОМПЕНСАТОРЫ НЕРОВНОСТЕЙ ПОЛА



ТРАНСПОРТИРОВОЧНЫЕ РОЛИКИ

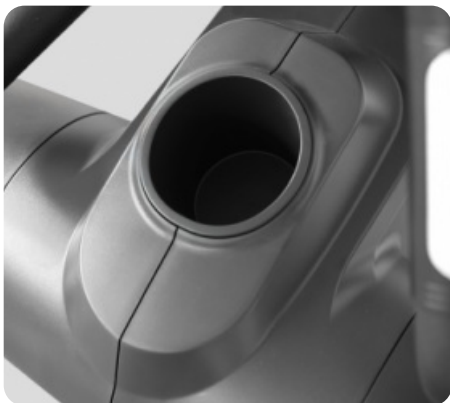

ДЕРЖАТЕЛЬ ДЛЯ ЕМКостей



ПОДСТАВКА ПОД ПЛАНШЕТ ИЛИ СМАРТФОН



СЕНСОРНЫЕ ДАТЧИКИ ПУЛЬСА



ТЕЛЕМЕТРИЧЕСКИЙ ПРИЕМНИК

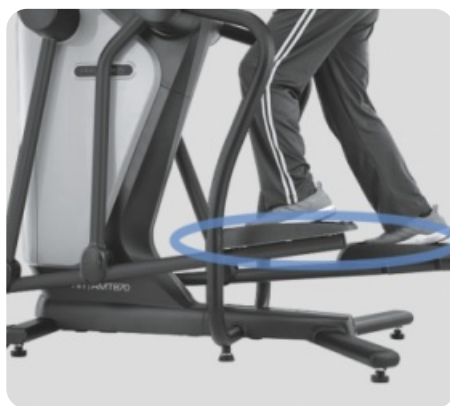

Тип упражнения: эллипс



Тип упражнения: раннер



Тип упражнения: Air Walker



Тип упражнения: степпер



Тип упражнения: климбер (эскалатор)

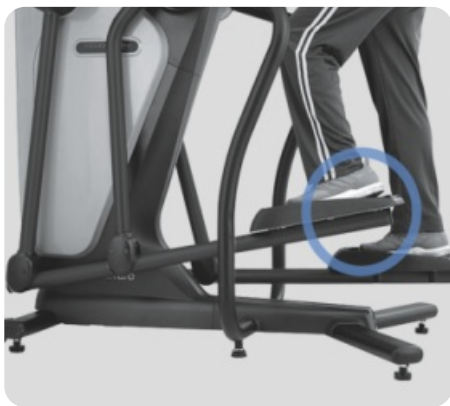

Тип упражнения: велосипед